

- 1** Vor der Montage zuerst die Schutzfolie entfernen (beidseitig).

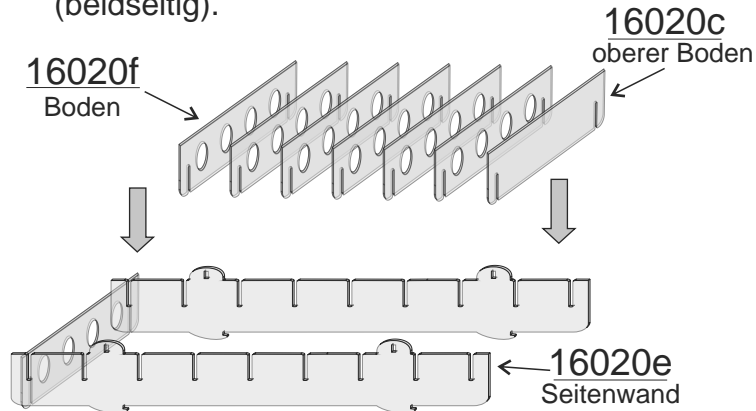

Die Regalböden 16020f und 16020c werden in die Seitenwände 16020e eingesteckt.

- 2** 16020s Rückwand

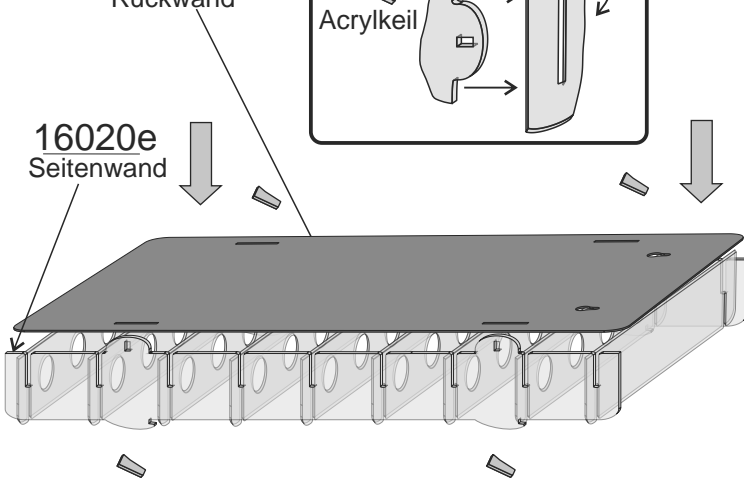

Anschließend wird die Rückwand 16020s aufgelegt und mittels Acrylkeilen fixiert.

- 3** Jetzt nur noch die Frontplatte der Golfballvitrine auf die Haken in den Seitenwänden aufsetzen
... und fertig ist Ihre Golfballvitrine!

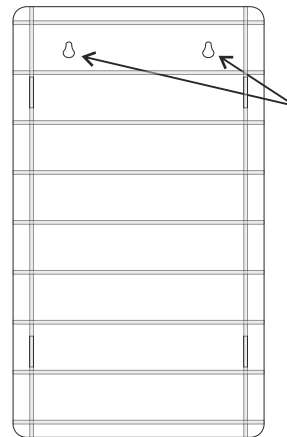
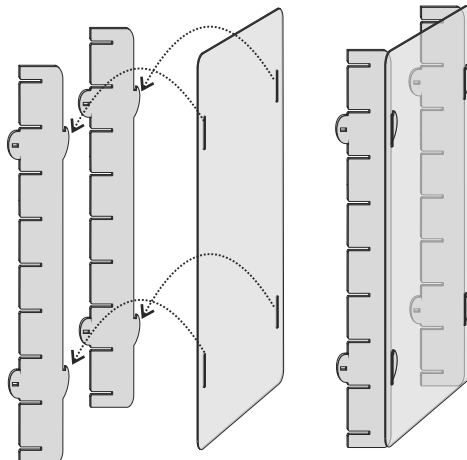

Aufhängeösen für die Wandbefestigung

Acrylpflege :

Zum Reinigen der Acrylteile reichen klares Wasser und ein feuchtes Tuch. Andere Reiniger können die brillante Oberfläche angreifen. Wenn Sie weitere Fragen haben, können Sie sich gerne an uns wenden. info@sora.de

Ersatzteile :

Acrylkeile : 6 Stück



16020e
Seitenwand



16020s
Rückwand
transparent
schwarz
oder
verspiegelt

1 Stück

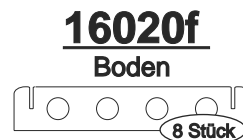

16020f
Boden

8 Stück

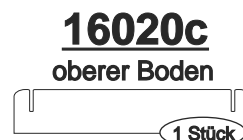

16020c
oberer Boden

1 Stück

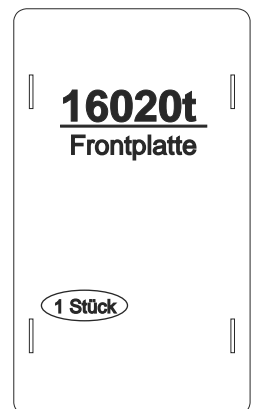

16020t
Frontplatte

1 Stück

sora.de
Am Schunkenhofe 11
99848 Wutha-Farnroda
E-mail: info@sora.de

Servicetelefon :
Mo. - Do. 9 - 12 und 13-16 Uhr
Fr. 9 - 12 Uhr
036921 914 37